

1 2 3 4 5 6 7 8

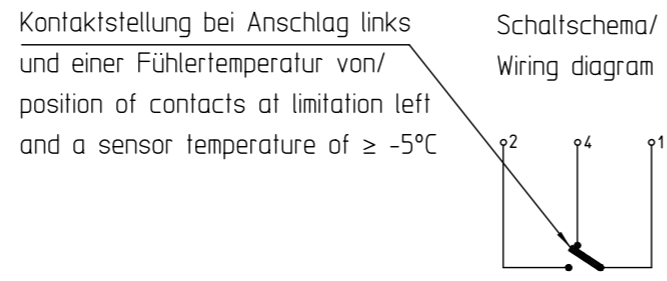
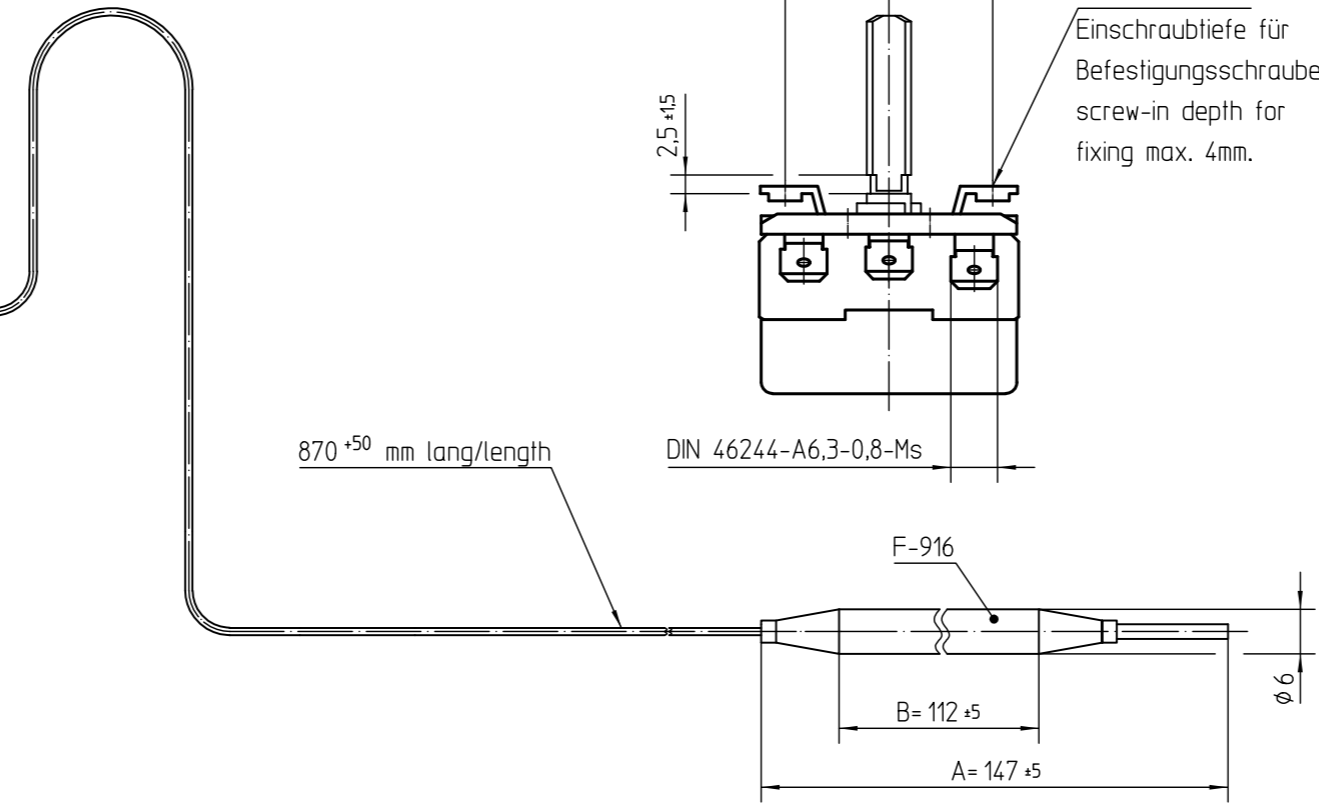
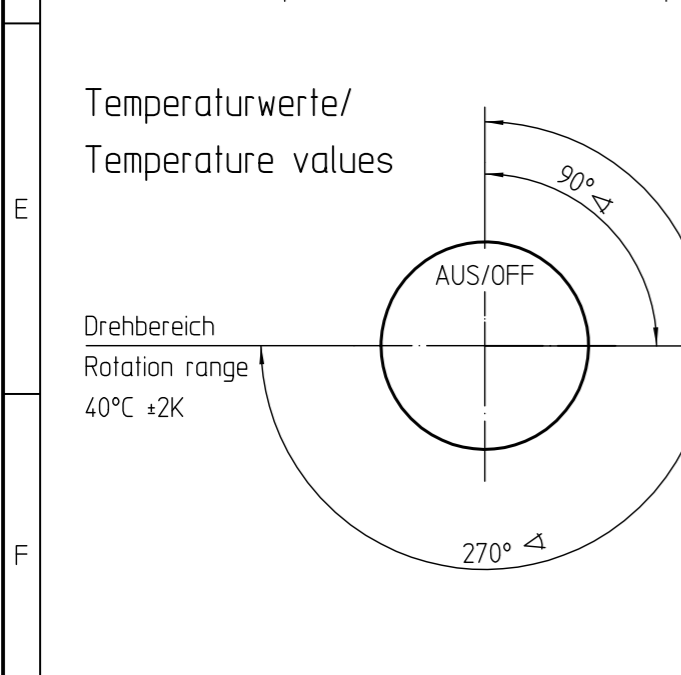
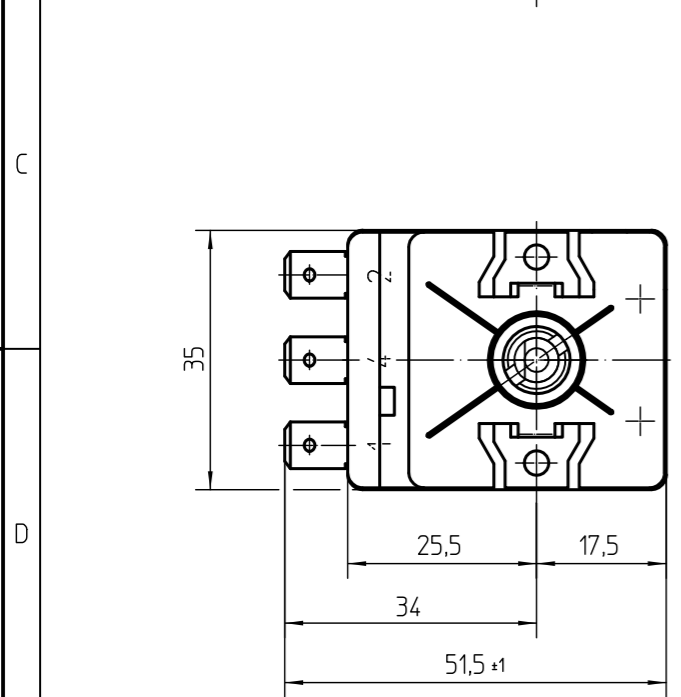
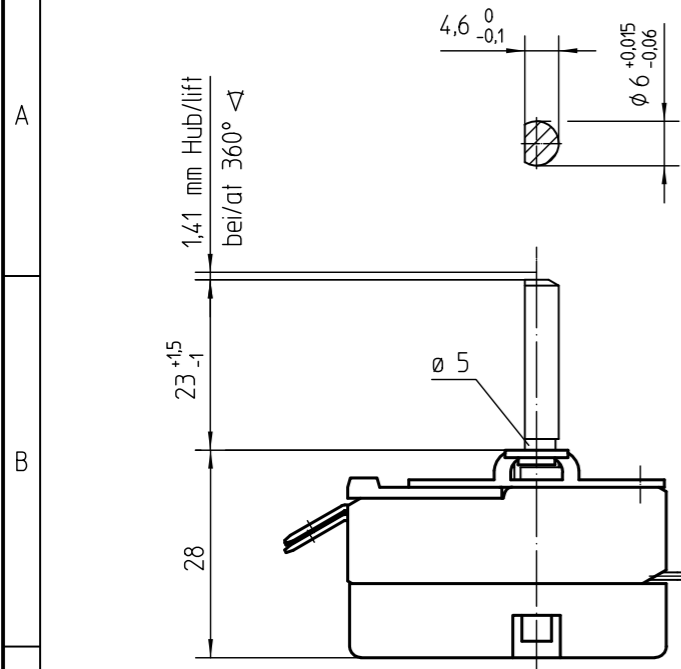

Temperaturregler bei Spindelstellung Anschlag links gezeichnet/  
Thermostat drawn in minimum position

Genehmigte technische Daten/Approved technical data  
55.13000.000 Bl. 901

Bemerkungen/Notes:  
  
 Normalklima/Standard atmosphere DIN EN 60068-1 (23±2)°C  
 Temperaturen sind AUS-Werte für/  
 Temperatures are OFF values for: 1-2  
 Schaltdifferenz/Differential: (1,5±1)K  
 (im Werksnormbad/in E.G.O. standard bath)  
 Min. Fühlertemperatur/Min. sensor temperature: -50°C  
 Max. Fühlertemperatur/Max. sensor temperature: 60°C  
 (aus Sicherheitsgründen/for security reasons)  
 Schnappfeder/snap action spring: NiBe  
 Max. Gehäusetemperatur/Max. housing temperature (VDE): 150°C  
 Max. Gehäusetemperatur/Max. housing temperature (UL): 120°C  
 Min. Biegeradius Kapillarrohr/  
 Min. bending radius of capillary tube: 5 mm  
 Für Einsatz in Umgebungsbedingungen mit normaler Verunreinigung/  
 For application with normal pollution level (Typ 1 B)  
 Kunden-Zeichnungs-Nr./Customer drawing-No.:

➔ Korrekturfaktor/correction factor:  $c = 0,13 [K/K]$   
(bez. auf Umgebungstemp./based on ambient temperature)

. . . . .		Diese Unterlage erhalten sie nur zu dem vereinbarten Zweck anvertraut. Jegliche Art der Vervielfältigung, Verwertung und Mitteilung ihres Inhaltes ist nicht gestattet soweit nicht ausdrücklich zugestanden. Zuwiderhandlungen verpflichten zu Schadenersatz. Alle Rechte an bestehenden und künftigen Schutzrechten bleiben vorbehalten.		Rohteil-Nr. . . . . EN Wst.-Nr. . . . .		Maßeinheit mm	
. . . . .		. . . . .		Werkstoff . . . . .		Maßstab 1:1	
. . . . .		. . . . .		Oberflächenangaben nach ISO 1302		☐ ⊕	
. . . . .		. . . . .		Allgemeintoleranz ISO 2768-v			
. . . . .		. . . . .		Bezeichnung			
. . . . .		. . . . .		Erst. 2008-09-17 PLITTK		EGO Temperaturregler	
. . . . .		. . . . .		Bearb. 2008-09-17 PLITTK		EGO Thermostat	
. . . . .		. . . . .		Freig. 2008-09-17 SCHLAGET			
. . . . .		. . . . .		Zeichnungsnummer		Blattnr. Ver. Stat. Blätter Dok. Fremd.	
. . . . .		. . . . .		55.13202.340		901 0 F 1 . .	
. . . . .		. . . . .		E.G.O. Elektro-Gerätebau GmbH		Ref.RM	
. . . . .		. . . . .		75038 Oberderdingen			
. . . . .		. . . . .		Urspr. . . . .		Ers. f. . . . .	
. . . . .		. . . . .		Ers. d. . . . .			

1 2 3 4 5 6 7 8